

Оборудование Подготовка и очистка сжатого воздуха



Содержание

01 Рефрижераторные осушители	01
02 Адсорбционные осушители	03
03 Комбинированные осушители	05
04 Маслоочистители	05
05 Воздушные фильтры	06
06 Баки ресиверы	07



Рефрижераторные осушители

Особенности и преимущества

Энерго эффективность

Высокоэффективный алюминиевый теплообменник обладает большой охлаждающей площадью, что максимально увеличивает эффект охлаждения и уменьшает энергопотребление. Потеря давления менее 0.02МПа.

Высокая производительность

При стандартных условиях эксплуатации точка росы на 3 °C ниже в сравнении со стандартными осушителями других производителей.

Компактность

Площадь алюминиевого теплообменника на 75% меньше в сравнении с аналогами, но при этом имеется такая же площадь охлаждения.

Не несет зашрязнения для окружающей среды

Алюминиевый теплообменник имеет высокую коррозионную устойчивость и не загрязняет проходящий через него сжатый воздух. При изготовлении учтены международные стандарты в области.

Максимальная комплектация

Используются комплектующие от мировых брендов.

Высококлассная система управления.

Все осушители покрыты противокоррозийным материалом.

Оснащены Y-образным впускным фильтром, что предотвращает загрязнение теплообменника

Рабочее давление: ≤13бар

Макс. впускная температура: 65 °C

Макс. окружающая температура: 50 °C

Мин. окружающая температура: 5 °C

Вид охлаждения: воздушное



Описание	Модель									
	BCD-0.3BNF	BCD-0.5BNF	BCD-1BNF	BCD-2BNF	BCD-3BNF	BCD-6BNF	BCD-10BNF	BCD-13BNF	BCD-15BNF	
Производительность (Нм³/мин)	0.3	0.5	1.2	2.4	3.8	6.5	10.7	13.5	17	
Хладагент	R134a	R134a	R134a	R134a	R134a	R410a	R410a	R410a	R410a	
Напряжение (V/Hz)	220/50	220/50	220/50	220/50	220/50	220/50	220/50	380/50	380/50	
Мощность компрессора (л.с./кВт)	0.21	0.21	0.32	0.6	0.9	1.65	2.71	4.65	4.65	
Мощность вентилятора (Вт)	23	53	53	53	110	150	240	240	240	
Диаметр впускных и выпускных патрубков	Rc1/2"	Rc1"	Rc1"	Rc1"	Rc1"	Rc1-1/2"	Rc2"	Rc2"	Rc2"	
Вес (кг)	28	34	35	44	62	100	140	180	190	
Габариты	Д (мм)	420	630	630	690	760	770	970	970	970
	Ш (мм)	297	347	347	347	407	570	640	700	700
	В (мм)	430	520	520	520	560	790	880	880	1020

Воздушное охлаждение

Впускная температура: $\leq 80^{\circ}\text{C}$ (45°C)
 Вид охлаждения: воздушное
 Впускное давление: 4 ~ 13бар
 Потеря давления: ≤ 0.36 бар
 Точка росы: 2 ~ 10°C
 Хладагент: R22/R410a/R134a/R407c



Описание	Модель	BCD-1	BCD-2	BCD-3	BCD-6	BCD-8	BCD-10	BCD-13	BCD-15	BCD-20	BCD-25	BCD-30	BCD-40	BCD-50	BCD-60
		HTF	HTF	HTF	HTF	HTF	HTF	HTF	HTF	HT(N)F	HT(N)F	HT(N)F	HT(N)F	HT(N)F	HT(N)F
Производительность (Нм ³ /мин)		1.2	2.4	3.8	6.5	8.5	10.7	13.5	18	25	28	33	45	55	65
Напряжение (V/Hz)		220/50	220/50	220/50	220/50	220/50	380/50	380/50	380/50	380/50	380/50	380/50	380/50	380/50	380/50
Мощность компрессора (л.с./кВт)		1/0.85	1/0.85	1.25/0.9	1.5/1.1	2.5/1.8	3/2.5	3/2.5	3.6/3	5.0/4.0	6.0/4.5	7.5/6.5	10.5/8.8	12/10.2	15/13
Мощность вентилятора (В)		90	90	140	180	180	2×140	2×140	2×140	4(2)×180	4(2)×220	6(3)×250	6(3)×250	6(3)×450	8(4)×180
Диаметр впускных и выпускных патрубков		ZG1	ZG1	ZG1.5	ZG1.5	ZG1.5	ZG2	ZG2	DN65	DN80	DN80	DN100	DN100	DN125	DN125
Вес (кг)		50	80	105	150	160	240	260	310	400	450	780	820	900	1100
Габариты	Д (мм)	630	700	850	880	880	1180	1180	1360	1360	1650	1670	2000	2350	2550
	Ш (мм)	450	450	500	550	550	670	670	710	710	750	750	950	1050	1100
	В (мм)	640	830	920	1020	1020	1080	1080	1220	1220	1290	1575	1740	1910	1940

Водяное охлаждение

Впускная температура: $\leq 80^{\circ}\text{C}$ ($\leq 45^{\circ}\text{C}$)
 Вид охлаждения: водяное
 Впускное давление: 4 ~ 13бар
 Потеря давления: ≤ 0.36 бар
 Точка росы: 2 ~ 10°C
 Температура воды на впуске: $\leq 32^{\circ}\text{C}$
 Хладагент: R22/R410a/R134a/R407c
 Давление воды на впуске: 2 ~ 4бар



Описание	Модель	BCD-10HT	BCD-20HT	BCD-30HT	BCD-40HT	BCD-50HT	BCD-60HT	BCD-80HT	BCD-100HT	BCD-150HT	BCD-200HT	BCD-300HT
		(N)W	(N)W	(N)W	(N)W	(N)W	(N)W	(N)W	(N)W	(N)W	(N)W	(N)W
Производительность (Нм ³ /мин)		10.7	25	33	45	55	65	85	110	160	220	300
Напряжение (V/Hz)		380/50	380/50	380/50	380/50	380/50	380/50	380/50	380/50	380/50	380/50	380/50
Мощность компрессора (л.с./кВт)		3/2.5	5.0/4.0	7.5/6.1	10.5/8.0	12/9.0	15/11.3	20/16	25/19	36/27	50/38	80/60
Потребление воды (м ³ /ч)		3.0(1.8)	7.2(3.6)	11.2(5.9)	14.5(7.2)	19.5(9.2)	21.8(10.8)	25.5(12.4)	29.5(14.6)	38(18.6)	48.8(24.4)	72(36)
Диаметр впускных и выпускных патрубков		ZG2	DN80	DN100	DN100	DN125	DN125	DN150	DN150	DN200	DN200	DN250
Диаметр патрубков для водяного охлаждения		ZG1	ZG1.5	ZG1.5	ZG1.5	ZG2	ZG2	ZG2	ZG2	ZG2.5	ZG2.5	ZG3
Вес (кг)		260	430	860	980	1150	1250	1600	2200	3000	3200	4100
Габариты	Д (мм)	1180	1360	1650	1850	2100	2280	2420	2750	3108	3200	4100
	Ш (мм)	670	710	950	850	920	1300	1340	1350	1400	1920	4000
	В (мм)	1080	1220	1590	1630	1645	1880	1900	2004	2122	2122	2580

Адсорбционные осушители

Особенности и преимущества



- Система управления выполнена из 1-го чипного компьютера с автоматическим управлением. Так же доступен PLC контроллер.
- Информативное меню, простота эксплуатации и обслуживания.
- Система сигнализации при превышении заданной температуры и давления.
- Исходя из потребления воздуха и температуры окружающей среды происходит распределение между башнями.
- Доступна настройка системы на переключение между башнями по времени или по точке росы.

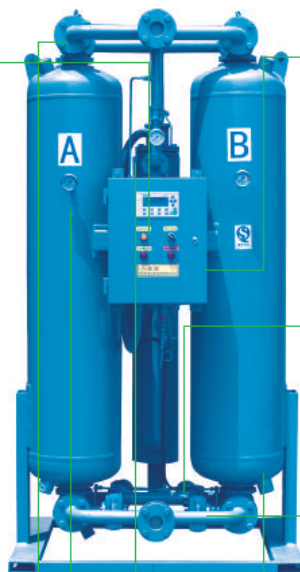

- Импортные электромагнитные клапаны.
- Пневматический очистной фильтр предотвращает попадание грязи в систему.



- Совершенный шумоглогатель не дает уровню шума подняться до 72дБа.



- Использование электрических и пневматических клапанов продлевает срок службы установки.



- Высококачественный адсорбер



- Высокая надежность невозвратного клапана



- Высококачественный эффективный нагреватель



- Диффузор из нержавеющей стали стабилен и долговечен

Диаграмма потока

Без горячей регенерации

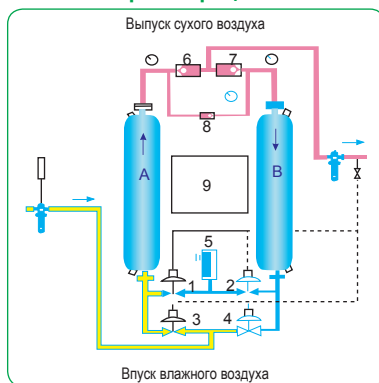

- A, B: Башня абсорбера
 1, 2, 3, 4: Клапан переключения
 5: Шумоглогатель
 6, 7: Обратный клапан
 8: Дроссель
 9: Контроллер

С горячей внешней регенерацией

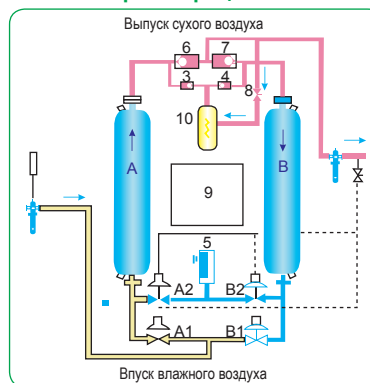

- A, B: Башня абсорбера
 A1, A2, B1, B2: Клапан переключения
 5: Шумоглогатель
 3, 4, 6, 7: Обратный клапан
 8: Дроссель
 9: Контроллер
 10: Нагревающий элемент

Адсорбционные осушители без горячей регенерации

Потеря производительности: $\leq 12 \sim 15\%$
 Раб. давление: 6 ~ 10бар
 Содержание масла на впуске: $\leq 0.01\text{ppm}$
 Точка росы под давлением: $-20\text{ }^{\circ}\text{C} \sim -40\text{ }^{\circ}\text{C}$

Адсорбент: Активированный оксид алюминия или молекулярные сита
 Рабочий период: $T = 4 \sim 20$ мин
 Впускная температура: $0\text{ }^{\circ}\text{C} \sim 45\text{ }^{\circ}\text{C}$



Модель	Описание	Производительность (Нм ³ /мин)	Диаметр впускных и выпускных патрубков	Габариты (мм)			Вес (кг)
				Д	Ш	В	
BCD-1WXF		1.2	ZG1	800	400	1376	120
BCD-2WXF		2.4	ZG1	800	400	1476	180
BCD-3WXF		3.8	ZG1.5	1000	450	1600	270
BCD-5WXF		5.5	ZG1.5	1000	450	1890	300
BCD-6WXF		6.5	ZG1.5	1200	500	1950	400
BCD-8WXF		8.5	ZG1.5	1400	600	2000	510
BCD-10WXF		10.7	ZG2	1400	600	2090	700
BCD-13WXF		13.5	ZG2	1400	600	2140	740
BCD-15WXF		18	DN65	1400	600	2200	780
BCD-20WXF		25	DN80	1670	650	2435	1180
BCD-30WXF		35	DN100	1670	650	2566	1760
BCD-40WXF		45	DN100	1750	750	2700	2200
BCD-50WXF		55	DN125	1800	750	2755	2600
BCD-60WXF		65	DN125	1900	700	3070	3100
BCD-80WXF		85	DN150	2620	1120	3070	4100
BCD-100WXF		110	DN150	3100	1650	3200	5200
BCD-160WXF		160	DN200	3240	1770	3190	6000

Адсорбционные осушители с горячей внешней регенерацией

Потеря производительности: $\leq 4 \sim 6\%$
 Раб. давление: 4 ~ 10бар
 Содержание масла на впуске: $\leq 0.01\text{ppm}$
 Точка росы под давлением: $-20\text{ }^{\circ}\text{C} \sim -70\text{ }^{\circ}\text{C}$

Адсорбент: Активированный оксид алюминия или молекулярные сита
 Рабочий период: $T = 60 \sim 180$ мин
 Впускная температура: $0\text{ }^{\circ}\text{C} \sim 45\text{ }^{\circ}\text{C}$



Модель	Описание	Производительность (Нм ³ /мин)	Мощность нагревателя (кВт)	Диаметр впускных и выпускных патрубков	Габариты (мм)			Вес (кг)
					Д	Ш	В	
BCD-1MXF		1.2	1.5	ZG1	800	480	1420	145
BCD-2MXF		2.4	1.5	ZG1	800	480	1520	200
BCD-3MXF		3.8	1.5	ZG1.5	1000	525	1600	330
BCD-5MXF		5.5	1.5	ZG1.5	1000	525	1890	350
BCD-6MXF		6.5	3	ZG1.5	1200	550	1950	430
BCD-8MXF		8.5	3	ZG1.5	1400	600	2000	550
BCD-10MXF		10.7	4.5	ZG2	1400	600	2090	750
BCD-13MXF		13.5	4.5	ZG2	1400	600	2140	790
BCD-15MXF		18	4.5	DN65	1400	650	2200	830
BCD-20MXF		25	6	DN80	1670	725	2435	1250
BCD-30MXF		35	8	DN100	1670	725	2566	1480
BCD-40MXF		45	8	DN100	1750	775	2700	1740
BCD-50MXF		55	15	DN125	1800	775	2755	2260
BCD-60MXF		65	15	DN125	1900	800	3070	2600
BCD-80MXF		85	20	DN150	2620	1120	3073	3380
BCD-100MXF		110	30	DN150	3100	1650	3200	4390
BCD-160MXF		160	50	DN200	3240	1770	3190	5800

Комбинированные воздушные осушители

Рефрижераторный + Адсорбционный осушитель

Впускное давление: 6 ~ 10бар
 Точка росы под давлением: -40 °С ~ -70 °С
 Температура охлаждающей воды: ≤32 °С
 Впускная температура: ≤45 °С
 Чистота воздуха: ≤3~5%
 Потеря давления: ≤0.8бар



Модель	Описание	Производительность (Нм³/мин)	Потребление охлаждающей воды (м³/ч)	Диаметр впускных и выпускных патрубков	Габариты (мм)			Вес (кг)
					Д	Ш	В	
BCD-1MZ *		1.2		ZG1	1020	710	1380	350
BCD-2MZ *		2.4		ZG1	1020	710	1480	450
BCD-3MZ *		3.8		ZG1.5	1100	980	1810	500
BCD-6MZ *		6.5		ZG1.5	1400	1050	1950	710
BCD-10MZ *		10.7	1.8	ZG2	1550	1350	2090	1100
BCD-13MZ *		13.5	1.8	ZG2	1570	1380	2140	1200
BCD-15MZ *		18	3	DN65	1600	1420	2145	1300
BCD-20MZ *		25	3.6	DN80	1750	1400	2410	1800
BCD-30MZ *		35	5.9	DN100	2100	1680	2600	2700
BCD-40MZ *		45	7.2	DN100	2290	1800	2710	3300
BCD-50MZ *		55	9.2	DN125	2430	1950	2755	3400
BCD-60MZ *		65	10.8	DN125	2490	2180	3070	3800

Маслоочистители

Впускное давление: 2 ~ 10бар
 Впускная температура: ≤5 °С ~ 80 °С
 Падение давления: ≤0.05бар

Чистота фильтрации: 5µm
 Эффективность очистки воды: ≥99%
 Содержание масла на выпуске: ≤0.01ppm

Модель	Описание											
		BSFU-1	BSFU-2	BSFU-3	BSFU-6	BSFU-10	BSFU-13	BSFU-15	BSFU-20	BSFU-30	BSFU-40	BSFU-60
Производительность (Нм³/мин)		1.2	2.4	3.8	6.5	10.7	13.5	17	25	33	45	65
Диаметр впускных и выпускных патрубков		ZG1	ZG1	ZG1.5	ZG1.5	ZG2	ZG2	DN65	DN80	DN100	DN100	DN125
Вес (кг)		24	27	30	35	65	75	90	105	136	150	182
Габариты Диаметр Высота (мм)		133	133	133	133	159	159	159	159	273	325	412
		845	845	845	1030	1265	1139	1139	1630	1846	1990	2242

Воздушные фильтры

Фильтр сепарации жидкости (С): 3 micro, 5ppm
 Фильтр отделения твердых частиц(Т): 1micro,1ppm
 Фильтр удаления остатков масел (А): 0.01micro, 0.01ppm
 Доп. фильтр удаления масла (АА): 0.01micro, 0.001ppm
 Паровой фильтр (Н): 0.01micro, 0.001ppm



Описание	Модель	Производительность (Нм ³ /мин)	Диаметр впускных и выпускных патрубков	Габариты (мм)			Вес (кг)
				Д	Ш	В	
С. Т. А. АА. Н-001		1.2	ZG1	105	76	250	2
С. Т. А. АА. Н-002		2.4	ZG1	105	78	310	3
С. Т. А. АА. Н-003		3.8	ZG1.5	137	99	400	4
С. Т. А. АА. Н-006		6.5	ZG1.5	137	99	425	5
С. Т. А. АА. Н-008		8	ZG1.5	137	99	620	5
С. Т. А. АА. Н-010		10.7	ZG2	137	99	620	5
С. Т. А. АА. Н-010		10.7	DN50	310	133	860	25
С. Т. А. АА. Н-013		14	ZG2	135	108	750	10
С. Т. А. АА. Н-013		14	DN50	310	133	860	25
С. Т. А. АА. Н-015		18	ZG2.5	148	125	920	13
С. Т. А. АА. Н-015		18	DN65	310	133	860	25
С. Т. А. АА. Н-020		22	ZG2.5	148	125	920	14
С. Т. А. АА. Н-020		25	DN80	379	159	1040	44
С. Т. А. АА. Н-025		28	DN80	379	159	1090	46
С. Т. А. АА. Н-030		35	DN100	465	219	1060	65
С. Т. А. АА. Н-040		45	DN100	470	219	1060	68
С. Т. А. АА. Н-054		54	DN125	513	273	1215	96
С. Т. А. АА. Н-066		60	DN125	513	273	1215	96
С. Т. А. АА. Н-088		88	DN150	615	325	1395	140
С. Т. А. АА. Н-110		110	DN150	615	377	1300	145
С. Т. А. АА. Н-132		132	DN150	615	416	1395	210
С. Т. А. АА. Н-150		150	DN200	615	462	1470	220
С. Т. А. АА. Н-180		180	DN200	615	462	1470	235
С. Т. А. АА. Н-200		200	DN200	615	516	1504	240
С. Т. А. АА. Н-230		230	DN200	615	466	1395	265
С. Т. А. АА. Н-250		250	DN250	870	566	1710	274
С. Т. А. АА. Н-300		300	DN250	920	616	1717	312
С. Т. А. АА. Н-350		350	DN300	970	666	1835	371
С. Т. А. АА. Н-400		400	DN300	1070	766	1915	427
С. Т. А. АА. Н-450		450	DN350	1070	766	1915	427
С. Т. А. АА. Н-500		500	DN350	1070	766	1915	427
С. Т. А. АА. Н-550		550	DN400	1116	816	2000	493
С. Т. А. АА. Н-600		600	DN400	1116	816	2000	493

Баки ресиверы

0.3 ~ 10 м³ @ 8 ~16 бар(е)

№	Производительность/ Давление	Разработанная температура	Высота Н1	Диаметр Ф	Впуск воздуха			Выпуск воздуха			Поддержка		Сопло клапана безопасности	Сопло сливного клапана
					Н2	DN	Винтовое соединение	Н3	DN	Винтовое соединение	D	d		
1	0.3/0.8	110	1594	550	642	50	Rp11/2	1242	50	Rp11/2	400	20	Rp3/4	R1/2
2	0.3/1.0		1594		642			1242						
3	0.3/1.3		1598	644	1244									
4	0.3/1.6		1598	644	1244									
5	0.6/0.8		1905	680	1550									
6	0.6/1.0		1907	681	1551									
7	0.6/1.3		1909	682	1552									
8	0.6/1.6		1907	681	1551									
9	1.0/0.8		2305	690	1920									
10	1.0/1.0		2307	691	1921									
11	1.0/1.3		2305	690	1920									
12	1.0/1.6		2307	691	1921									
13	1.5/0.8		2265	760	1810									
14	1.5/1.0		2265	760	1810									
15	1.5/1.3		2267	761	1811									
16	1.5/1.6		2566	753	2118									
17	2.0/0.8		2780	760	2320									
18	2.0/1.0		2780	760	2320									
19	2.0/1.3		2782	761	2321									
20	2.0/1.6		2786	763	2323									
21	2.5/0.8		3300	760	2840									
22	2.5/1.0		3300	760	2840									
23	2.5/1.3		3302	761	2841									
24	2.5/1.6		2836	788	2348									
25	3.0/0.8		2920	850	2410									
26	3.0/1.0		2922	851	2411									
27	3.0/1.3		2926	853	2413									
28	3.0/1.6		2926	853	2413									
29	4.0/0.8		3030	910	2470									
30	4.0/1.0		3032	911	2471									
31	4.0/1.3		3036	913	2473									
32	4.0/1.6		3040	915	2475									
33	5.0/0.8		3700	910	2990									
34	5.0/1.0		3702	911	2991									
35	5.0/1.3		3726	913	3013									
36	5.0/1.6		3730	915	3015									
37	6.0/0.8		4330	910	3620									
38	6.0/1.0		4332	911	3621									
39	6.0/1.3		4346	913	3633									
40	6.0/1.6		4350	915	3635									
41	8.0/0.8		3154	1082	2362									
42	8.0/1.0		3156	1083	2363									
43	8.0/1.3		3190	1100	2380									
44	8.0/1.6		3194	1102	2382									
45	10.0/0.8		3754	1082	2962									
46	10.0/1.0		3756	1083	2963									
47	10.0/1.3		3790	1100	2980									
48	10.0/1.6		3794	1102	2982									
49	12/0.8		4354	1082	3562									
50	12/1.0		4356	1083	3563									
51	12/1.3		4390	1100	3580									
52	12/1.6		4394	1102	3582									
53	15.0/0.8		4351	1208	3618									
54	15.0/1.0		4533	1209	3619									
55	15.0/1.3		4569	1227	3637									
56	15.0/1.6		4573	1229	3639									
57	20.0/0.8		5246	1348	4168									
58	20.0/1.0		5250	1350	4170									
59	20.0/1.3		5254	1352	4172									
60	20.0/1.6		5258	1354	4174									
61	25.0/0.8		6146	1348	5068									
62	25.0/1.0		6150	1350	5070									
63	25.0/1.3		6154	1352	5072									
64	25.0/1.6		6158	1354	5074									
65	30.0/0.8		6706	1373	5603									
66	30.0/1.0		6710	1375	5605									
67	30.0/1.3		6718	1379	5609									
68	30.0/1.6		6722	1381	5611									
69	40.0/0.8		8676	1373	7413									
70	40.0/1.0		8680	1375	7415									
71	40.0/1.3		8688	1379	7419									

0.3 ~ 10 м³ @ 25 ~40 бар(е)

№	Производительность / Давление	Разработанная температура	Высота	Диаметр	Впуск воздуха			Выпуск воздуха			Поддержка		Сопло клапана безопасности	Сопло сливного клапана
					H2	DN	Винтовое соединение	H3	DN	Винтовое соединение	D	d		
1	0.3/2.5		1476		658			1058						
2	0.3/3.0	110	1476	600	658		Rp11/2	1058		Rp11/2	420	20	Rp13/4	R1/2
3	0.3/4.0		1480		660			1060						
6	0.6/2.5		1866		683			1498						
7	0.6/3.0	110	1870	700	685		Rp11/2	1500		Rp11/2	490	24	Rp13/4	R1/2
8	0.6/4.0		1874		687			1502						
9	1.0/2.5		2311		693			1903						
10	1.0/3.0	110	2315	800	695	65	Rp11/2	1905	65	Rp11/2	560	24	Rp1	R1/2
11	1.0/4.0		2319		697			1907						
13	1.5/2.5		2745		740			2300						
14	1.5/3.0	110	2749	900	742	65	Rp2	2302	65	Rp2	630	24	Rp1	R1/2
15	1.5/4.0		2753		744			2304						
17	2.0/2.5		2800		765			2325						
18	2.0/3.0	110	2804	1000	767	80	Rp2	2327	80	Rp2	700	24	Rp11/4	R1/2
19	2.0/4.0		2812		771			2331						
21	2.5/2.5		2854		792			2352						
22	2.5/3.0	110	2858	1100	794	80		2354	80		770	24	Rp11/4	R1/2
23	2.5/4.0		2866		798			2358						
25	3.0/2.5		2944		857			2417						
26	3.0/3.0	110	2948	1200	859	80		2419	80		906	24	Rp11/2	R3/4
27	3.0/4.0		2960		865			2425						
29	4.0/2.5		3058		919			2479						
30	4.0/3.0	110	3062	1400	921	100		2481	100		1050	24	Rp11/2	R3/4
33	5.0/2.5		3788		919			3019						
34	5.0/3.0	110	3792	1400	921	100		3021	100		1050	24	DN50	R3/4
35	6.0/2.5		4418		939			3659						
36	6.0/3.0	110	4422	1400	941	125		3661	125		1050	24	DN50	R3/4
35	8.0/2.5		3230		1095			2375						
36	8.0/3.0	110	3234	2000	1097	125		2377	125		1500	24	DN50	R3/4
35	10.0/2.5	110	3830	2000	1095	150		3005	150		1500	32	DN65	R3/4



Схема системы очистки сжатого воздуха



Прим.: на схеме указана стандартная комплектация, могут быть внесены изменения в зависимости от требований заказчика.



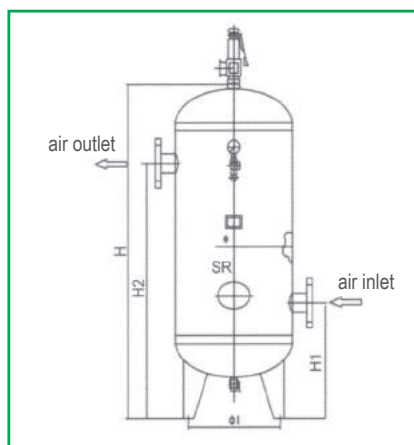
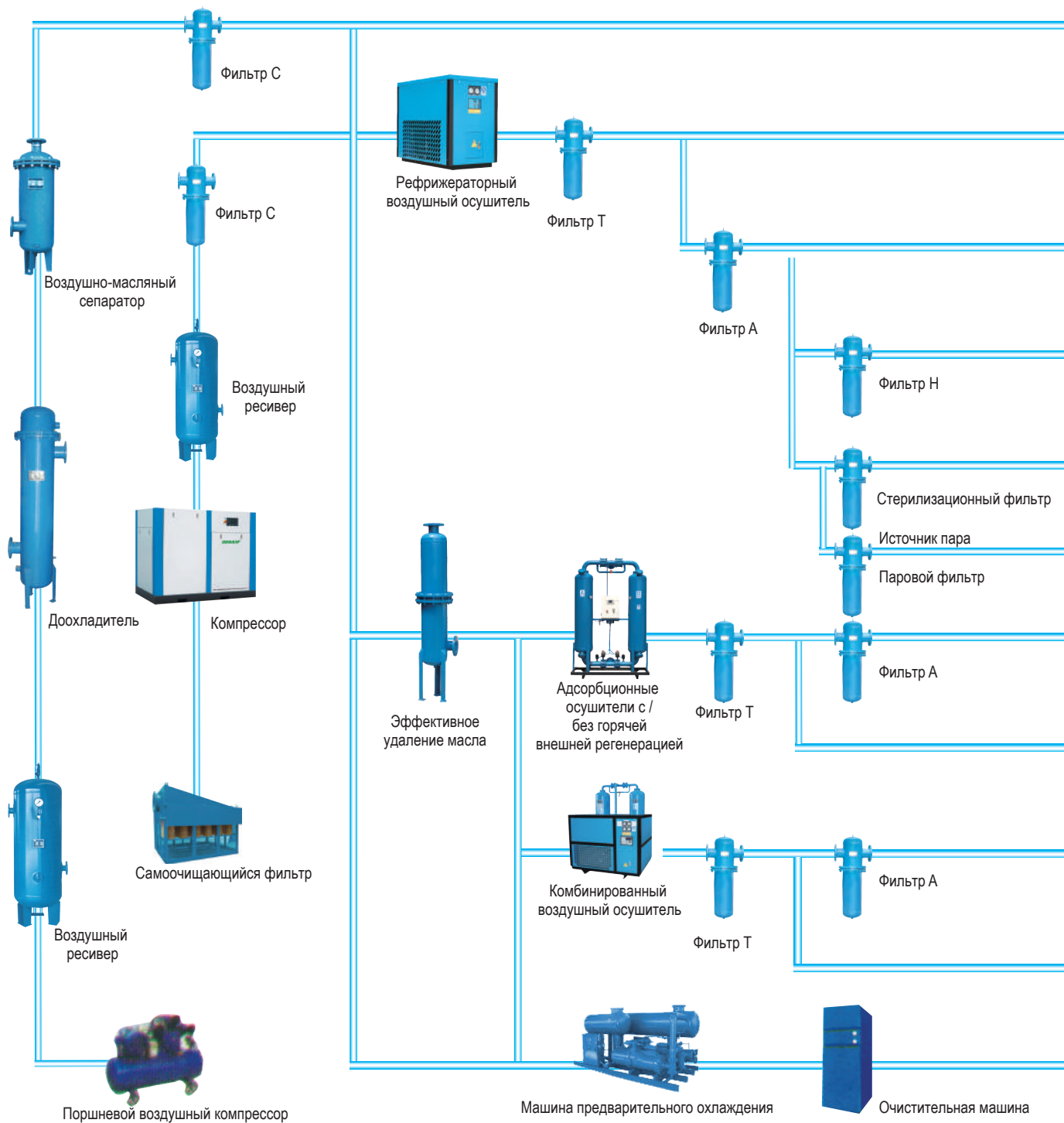
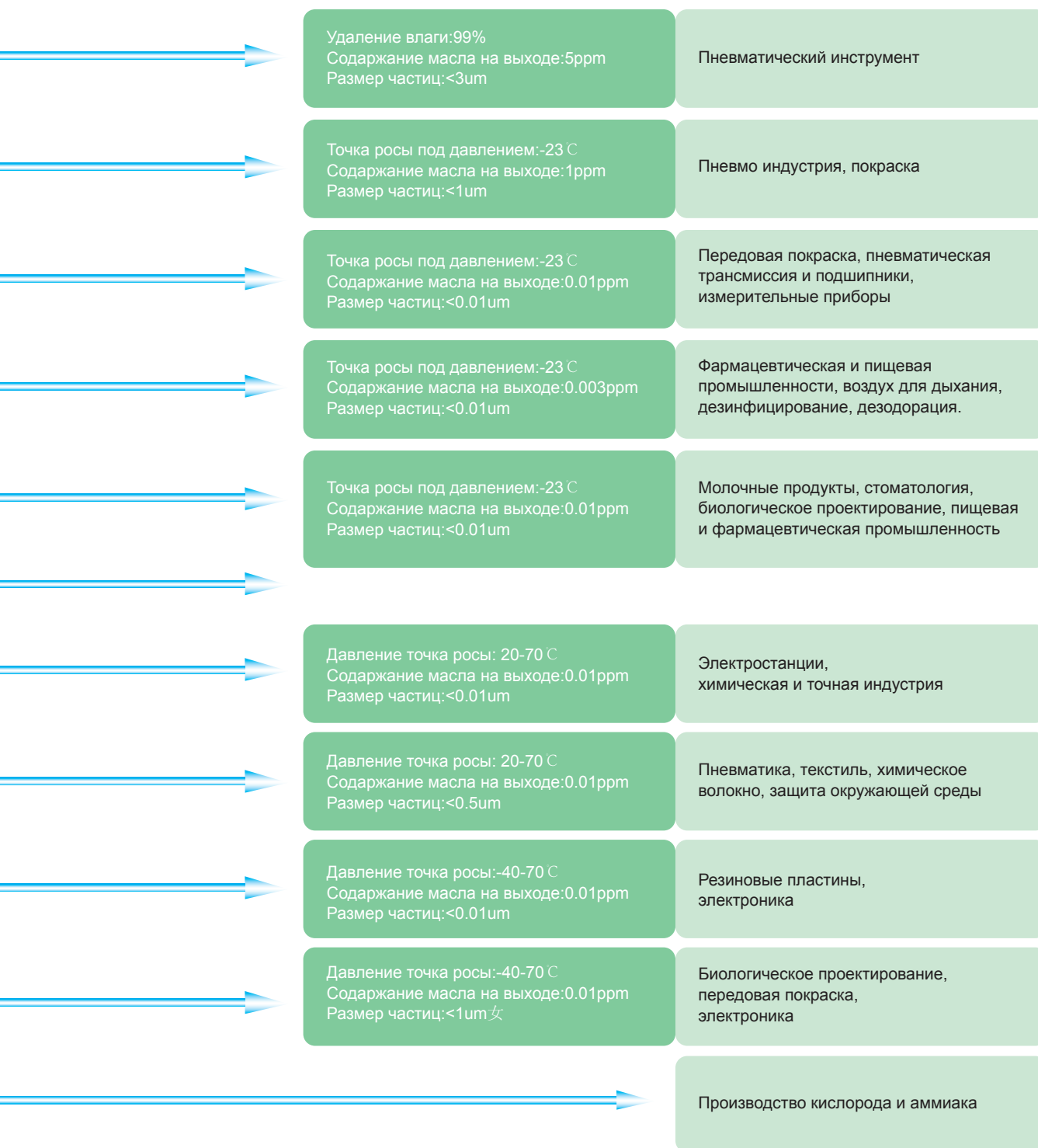

LLC "BIC BASIC INDUSTRIES"

web: www.basic.industries

email: bic@basic.industries

tel: +998 94 720 20 49